

NUM TFG: 423.23.57  
Septiembre 2023

# Proyecto de Transformación en Regadío de diversas parcelas agrícolas en el paraje de El Puyalón, TT.MM. de Albalatillo y Sariñena (Huesca)

Autor: **Ignacio Villa Gracia**

(Directores: D<sup>a</sup> Rosa Victoria Vicente Vas y D. Ángel Salesa Bordonaba)

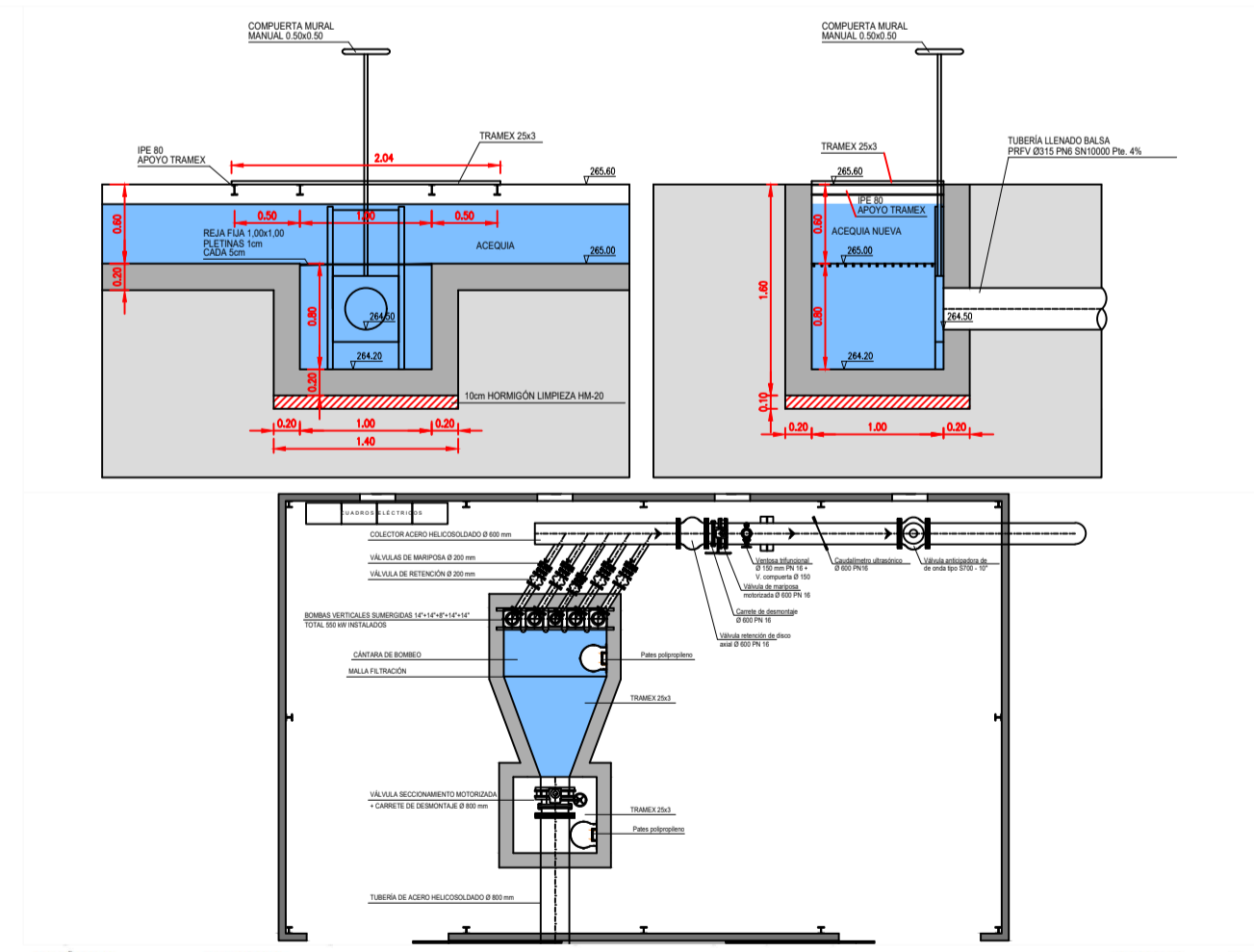
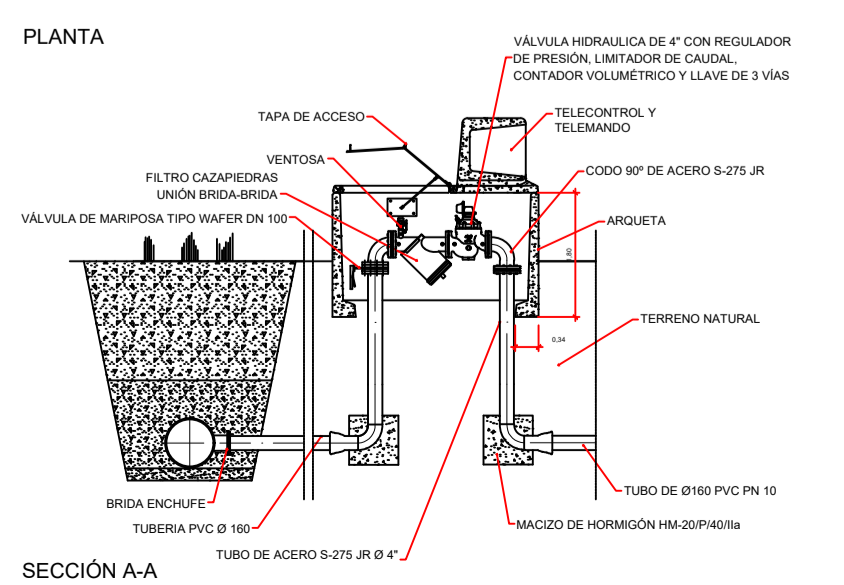
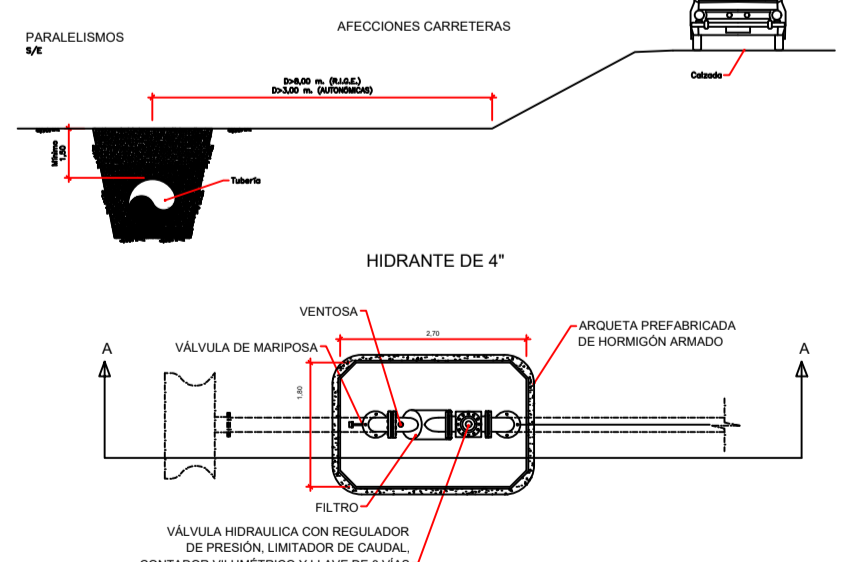
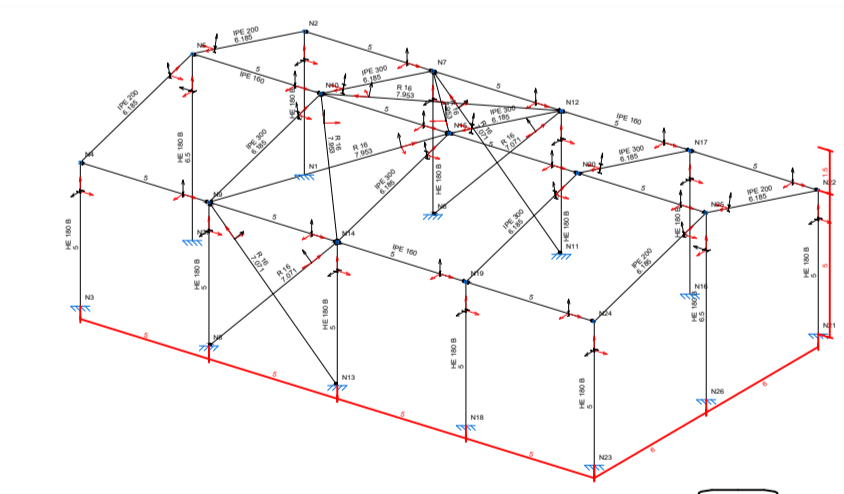
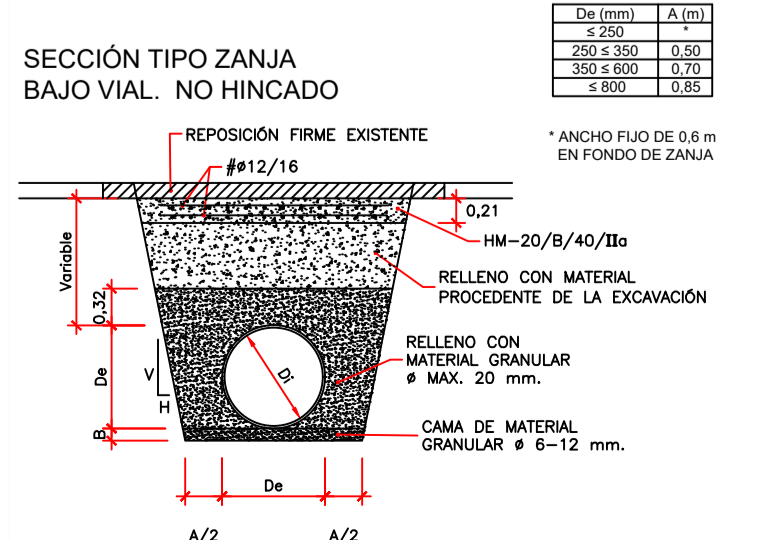
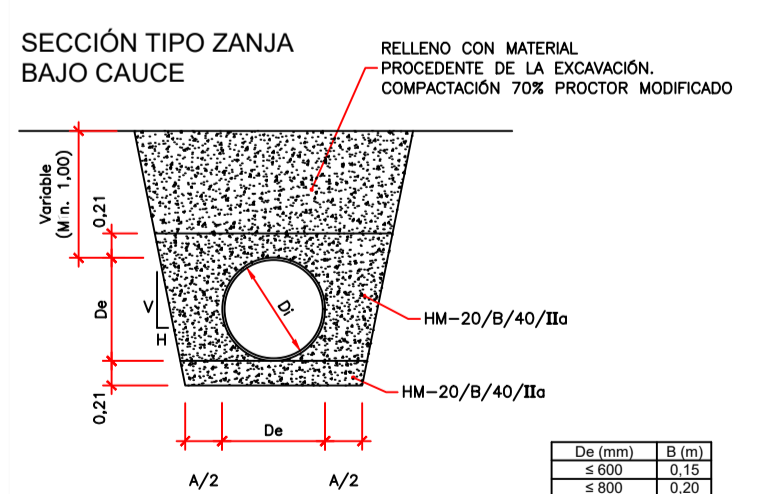
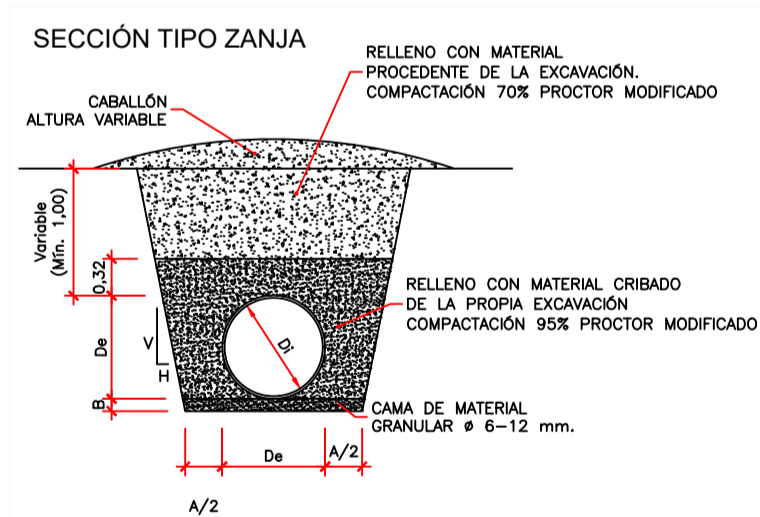
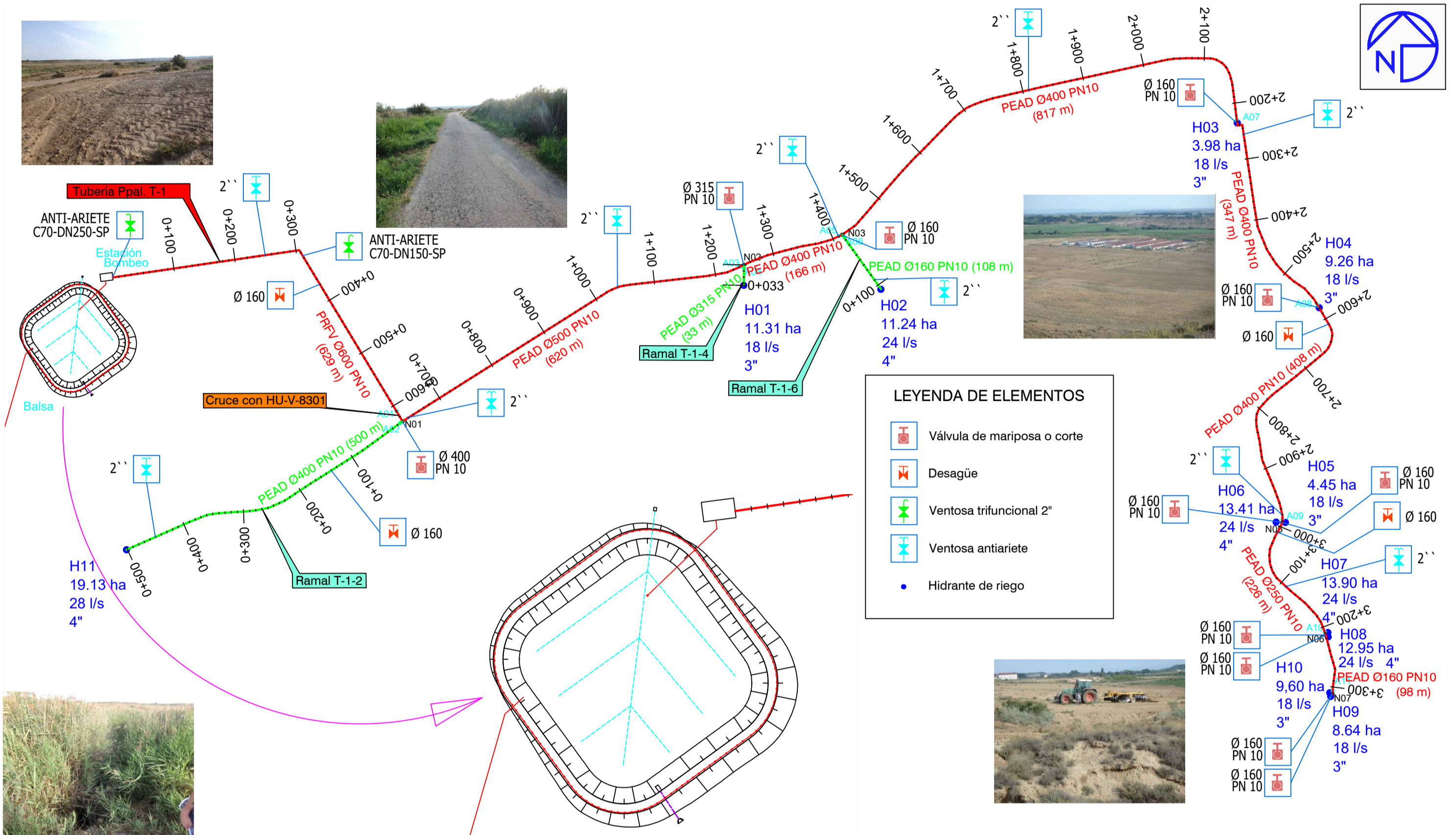

CAPÍTULO	RESUMEN	IMPORTE	%
C.1	OBRA DE TOMA	45.789,98	2,47
C.2	RED DE RIEGO	823.856,05	44,43
C.3	ESTACION DE BOMBEO	372.178,19	20,07
C.4	BALSA DE REGULACION	264.033,49	14,24
C.5	GESTIÓN DE RESIDUOS DE CONSTRUCCIÓN Y DEMOLICIÓN	16.545,54	0,89
C.6	SEGURIDAD Y SALUD	22.479,64	1,21
C.7	MEDIA TENSIÓN	138.366,16	7,46
C.8	BAJA TENSIÓN	152.457,32	8,22
C.9	CONTROL DE CALIDAD	18.549,67	1,00
<b>PRESUPUESTO DE EJECUCIÓN MATERIAL</b>		<b>1.854.256,04</b>	
13,00 % Gastos generales		241.053,29	
6,00 % Beneficio industrial		111.255,36	
Suma		352.308,65	
<b>PRESUPUESTO BASE DE LICITACIÓN SIN IVA</b>		<b>2.206.564,69</b>	
21% IVA		463.378,58	
<b>PRESUPUESTO BASE DE LICITACIÓN</b>		<b>2.669.943,27</b>	

Asciende el presupuesto a la expresada cantidad de DOS MILLONES SEISCIENTOS SESENTA Y NUEVE MIL NOVECIENTOS CUARENTA Y TRES con VEINTISIETE CÉNTIMOS